



進路・夢実現に向けて、この1問をクリアしよう!!

# 霧島市「今週の1問」

11 月 21 日版

学年

教科

名前

小6

算数

学びのポイント

文字を用いた式の意味を考えよう。

1 台形の面積をいろいろな考え方で求めました。

ア  $(a - 4) \times 6 \div 2 + 4 \times 6$

イ  $(a \times 6 \div 2) + (4 \times 6 \div 2)$

ウ  $(4 + a) \times 6 \div 2$

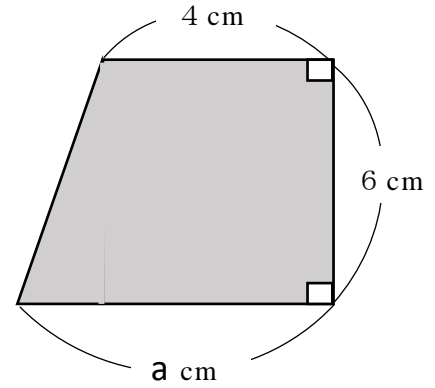

次の(1)～(3)の図を用いて求めるとき、それぞれ上のア～ウのどの式になりますか。記号で答え、選んだ理由を説明しましょう。

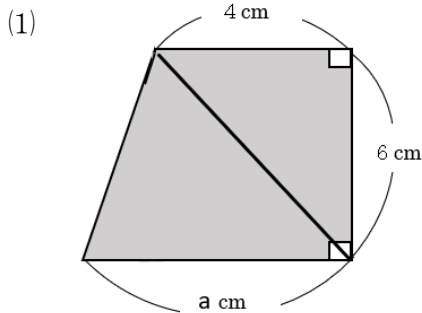

記号 ( )

理由

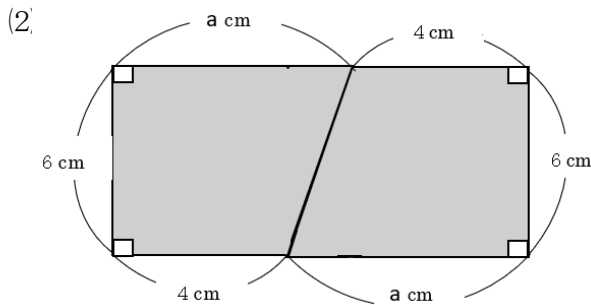

記号 ( )

理由

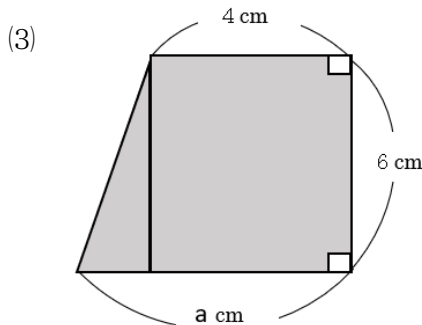

記号 ( )

理由

## 振り返り

※分かったこと、できるようになったこと、分からなかったこと、困っていること。